



Allgemeine Informationen zur Sicherheit

SI-34R0C

WARNUNG

– Zur Vermeidung von schweren Verletzungen:

- Zum Befestigen des Bremsarms am Rahmen muss eine für die Rahmengabel passende Bremsarmschelle verwendet werden. Ziehen Sie die Schellenschraube und die Schellenmutter mit dem vorgeschriebenen Anzugsdrehmoment fest. Verwenden Sie für als Schellenmutter eine Sicherungsmutter mit Kunststoffeinsatz (selbstsichernde Mutter). Für die Schellenschraube, die Schellenmutter und die Bremsarmschelle wird empfohlen Shimano-Standardteile zu verwenden. Verwenden Sie eine zur Rahmengabel passende Bremsarmschelle. Falls sich die Schellenmutter vom Bremsarm löst oder die Schellenschraube oder die Bremsarmschelle beschädigt werden, kann sich der Bremsarm an der Rahmengabel drehen. Dadurch kann sich der Lenker plötzlich bewegen oder das Rad kann blockiert werden, was zu einem Sturz mit schweren Verletzungen führen kann.
- Bei der Montage der Nabe am Rahmen müssen die richtigen Sicherungsscheiben auf beiden Seiten eingesetzt und die Nabenmutter mit dem vorgeschriebenen Anzugsdrehmoment festgezogen werden. Falls die Sicherungsscheiben nur auf einer Seite eingesetzt sind oder falls die Nabenmutter nicht richtig festgezogen sind, kann eine Sicherungsscheibe herausfallen. Das kann dazu führen, daß sich die Nabenachse oder der Schaltarm drehen und dadurch der Lenker durch das Schaltkabel auf eine Seite gezogen werden kann, was einen schwerwiegenden Unfall verursachen kann.
- Lesen Sie vor der Montage der Teile die Einbauanleitung sorgfältig durch. Bei lockeren, verschlissenen oder beschädigten Teilen ist eine hohe Verletzungsgefahr vorhanden.
Es wird dringend empfohlen als Ersatzteile ausschließlich Shimano-Originalteile zu verwenden.
- Kontrollieren Sie vor dem Losfahren, ob die Räder richtig befestigt sind. Nicht richtig befestigte Räder können sich während der Fahrt lösen, so dass eine hohe Verletzungsgefahr vorhanden ist.
- Lesen Sie diese Einbauanleitung sorgfältig durch und bewahren Sie sie zum späteren Nachschlagen an einem sicheren Ort auf.

HINWEIS:

- Die Gänge können während dem Treten der Pedale geschaltet werden. In seltenen Fällen können dabei in der Nabe durch die den Feststeller und die Klinke Geräusche verursacht werden, was beim Schalten normal ist.
- Die Schaltarm CJ-8S20 ist nur für Zahnkränze mit 16 bis 23 Zähnen.
- Falls sich das Rad schwergängig drehen lässt, muss es geschmiert werden.
- Wenden Sie auf der Nabeninnenseite keine Schmiermittel an, weil sonst Fett austritt.
- Die Zahnkränze sollten in periodischen Abständen mit einem neutralen Reinigungsmittel gewaschen und danach wieder neu eingefettet werden. Außerdem kann durch die Reinigung der Kette mit einem neutralen Reinigungsmittel die Lebensdauer der Zahnkränze und der Kette verlängert werden.
- Falls die Kette beim Fahren von den Zahnkränzen abspringt, müssen die Zahnkränze und die Kette ausgetauscht werden.
- Gegen natürliche Abnutzung und Alterung durch eine normale Verwendung der Teile wird keine Garantie gewährleistet.
- Für alle Fragen zur Handhabung und Einstellung der Bremse ist das Verkaufsgeschäft zuständig.

SG-8R20
SG-8R25
CJ-8S20

Inter-8-Nabe

Schaltarm

Einbauanleitung

INTER 8

Lesen Sie bitte vor der Montage diese Anleitung und die Einbauanleitung für die Inter-M-Bremse und den Inter-8-Schalthebel sorgfältig durch.

Montage des Schaltarms an der Nabe

1. Bringen Sie die Abdeckung an der Antriebseinheit auf der rechten Seite der Nabe an.

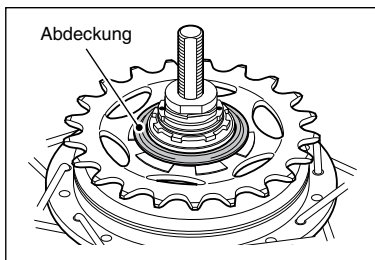
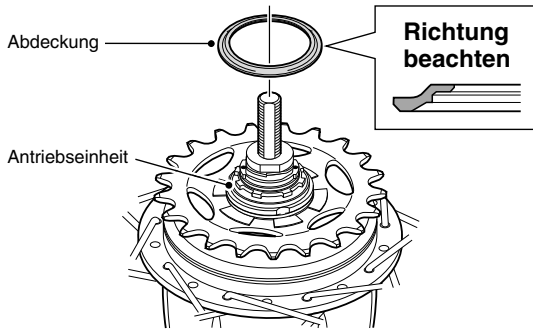

2. Drehen Sie das Schaltrad in der gezeigten Pfeilrichtung, um die rote Markierungen ● des Rads und der Halterung aufeinander auszurichten. Montieren Sie den Schaltarm in diesem Zustand so, dass die rote Markierung ● des Schaltarms auf die rote Markierung ● an der rechten Seite der Nabe ausgerichtet ist.

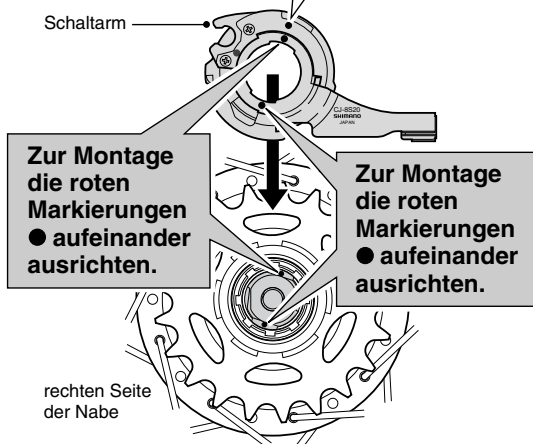
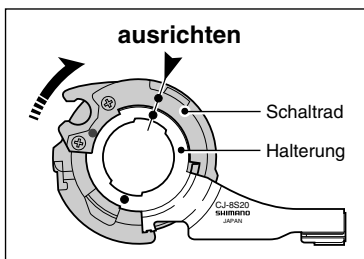

3. Bringen Sie die Schalteinheit mit dem Befestigungsring für die Schalteinheit an. Richten Sie beim Anbringen des Befestigungsring die gelbe Markierung ● auf die gelbe Markierung ● des Schaltrades aus und drehen Sie den Schaltarmbefestigungsring um 45° nach rechts.

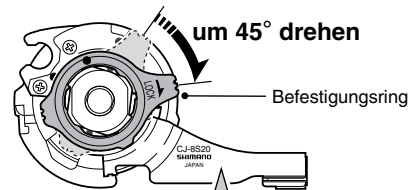
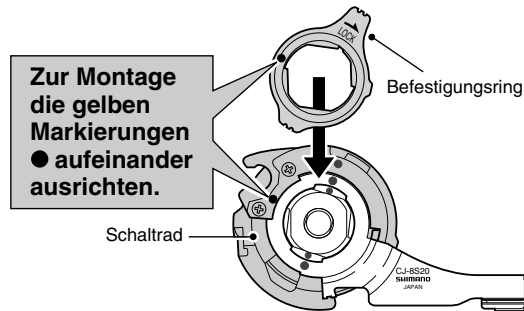

Die Halterung für die Schaltarm richtig befestigen.

Montage der Nabe am Rahmen

- Legen Sie die Kette auf einen Zahnkranz und bringen Sie die Nabenachse an den Ausfallenden an.

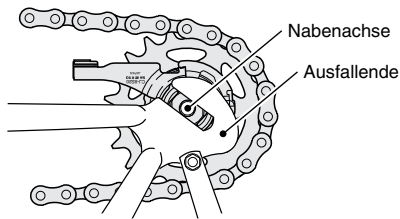

- Bringen Sie die Sicherungsscheiben auf beiden Seiten der Nabenachse an. Drehen Sie den Schaltarm, so daß die Vorstände der Sicherungsscheiben in die Schlitz der Ausfallenden eingreifen. In diesem Fall läßt sich der Schaltarm beinahe parallel zur Rahmengabel montieren.

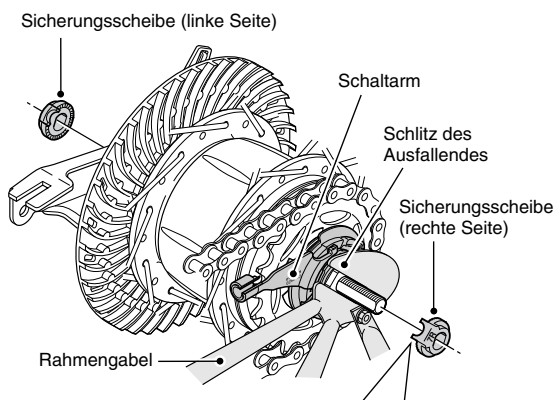

- Verwenden Sie zu den Ausfallenden passende Sicherungsscheiben. Für die linke und rechte Seite werden verschiedene Sicherungsscheiben verwendet.

Ausfallende	Sicherungsscheibe		
	Markierung/Farbe		Größe
	rechts	links	
normales Ausfallende	5R/gelb	5L/braun	$\theta \leq 20^\circ$
	7R/schwarz	7L/grau	$\theta \leq 38^\circ$
nach hinten offenes Ausfallende	6R/silbern	6L/weiß	$\theta = 0^\circ$
nach hinten offenes Ausfallende (volles Kettengehäuse)	5R/gelb	5L/braun	$\theta = 0^\circ$
Vertikal	8R/Blau	8L/Grün	$\theta = 60^\circ - 90^\circ$

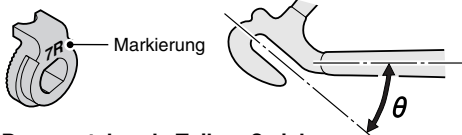

- Der vorstehende Teil muß sich auf der Seite des Ausfallendes befinden.
- Die Sicherungsscheiben so einsetzen, daß sich die Vorstände richtig in die Ausfallendenschlitz auf der Vorder- oder Hinterseite der Nabenachse eingreifen.

- Den Bremsarm der Inter-M-Bremse mit der Schelle an der Rahmengabel anbringen und die Schellenschraube und -mutter provisorisch anziehen und danach die Bremseinheit-Befestigungsmutter festziehen.

Hinweis:

Falls sich der Bremsarm nicht in der richtigen Montageposition befindet, so daß er nicht montiert werden kann, wie in der Abbildung gezeigt, muß die Bremseinheit-Befestigungsmutter gelöst und der Bremsarm gedreht werden. Danach den Bremsarm provisorisch an der Rahmengabel montieren und die Bremseinheit-Befestigungsmutter wieder festziehen.

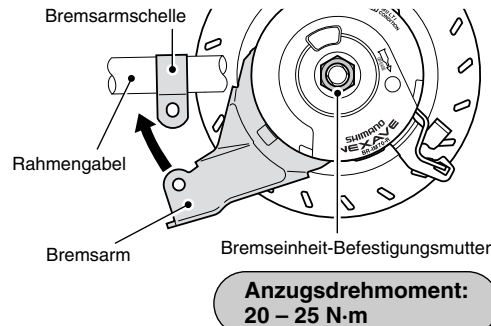

- Die Kette spannen und das Rad mit den Hutmutter am Rahmen befestigen.

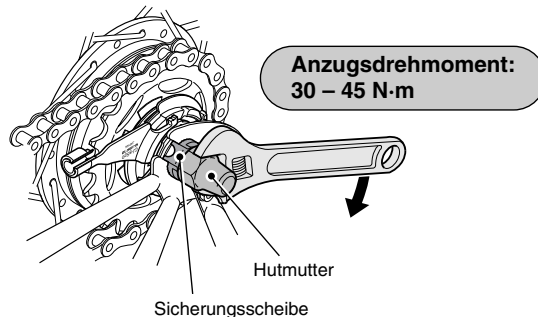

Hinweis:

Falls ein Teil wie eine Schutzblechstrebe an der Nabe montiert wird, muß die in der Abbildung gezeigte Montagefolge eingehalten werden.

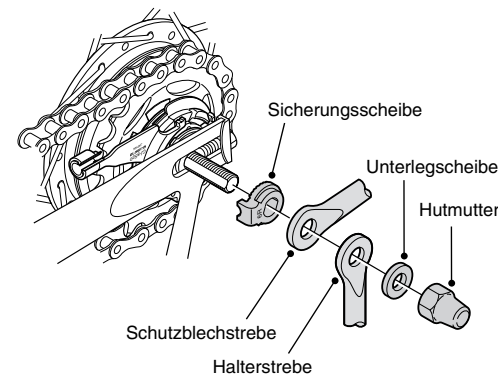

5. Bringen Sie den Bremsarm der Inter-M-Bremse richtig mit der Bremsarmschelle an der Rahmengabel an.

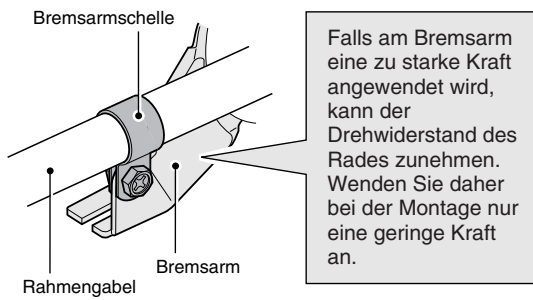

Hinweis:

- Halten Sie bei der Montage der Bremsarmschelle zum Festziehen der Schellenschraube die Schellenmutter mit einem 10 mm-Schlüssel fest.

**Anzugsdrehmoment:
2 – 3 N·m**

- Kontrollieren Sie nach der Montage der Bremsarmschelle, ob die Schellenschraube ungefähr 2 bis 3 mm an der Schellenmutter vorsteht.

